

TORQUE

Speed

Integrated Regulator

Forniture per l'industria gelmini s.p.a. www.fornituregelmini.it www.gelmini-shop.it

Parma - 0521.993844 Fax 0521.291688 Guidizzolo (MN) - 0376.847123 Fax 0376.840319 info@fornituregelmini.it

Ampio range di regolazione della velocità 50-1500 giri/min

New Patented

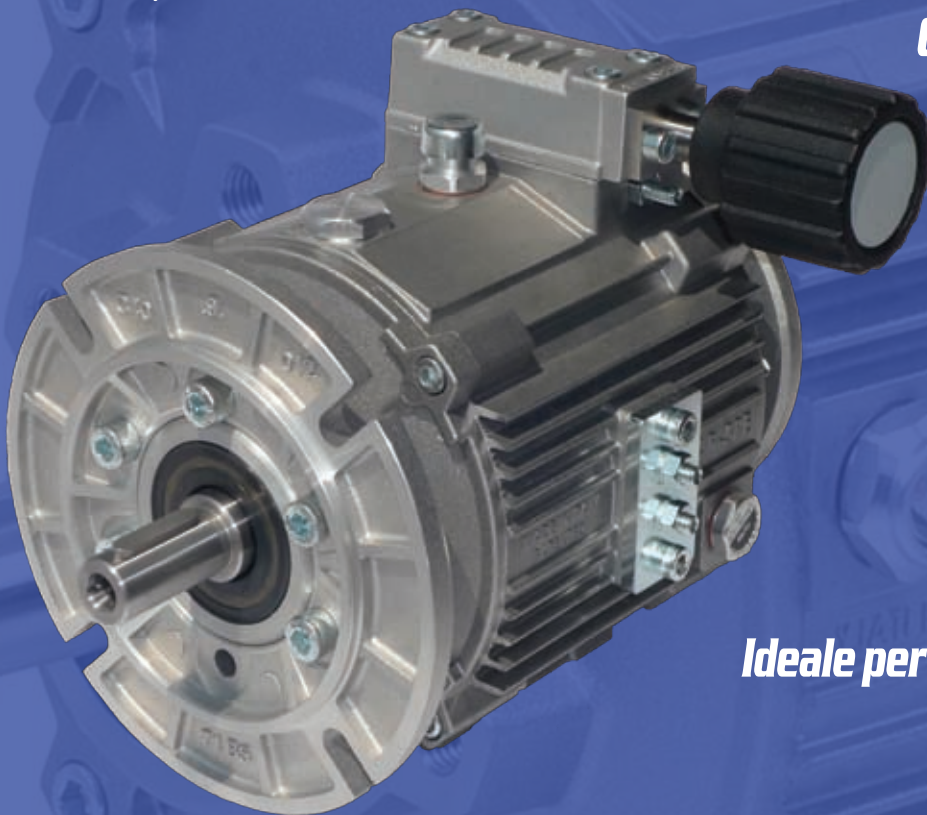

Controllo di coppia regolabile

Completamente ATEX

Elevata coppia di spunto

Ideale per applicazioni con forti carichi

Adatto per tutti i tipi di riduttore (Metrici/Nema)

Controlli di velocità: Manuali - Pneumatici (0.2-1 bar) - Elettrici (4-20mA/0-10V)

VAR-SPE

HYDROSTATIC TRANSMISSION

DATI TECNICI

K2 0,37-0,75 kW

Potenza	Speed Range	M ₂	M _s	n _{2min}	∅	Flangia entrata	Flangia uscita	Peso
kW	rpm	Nm	Nm	rpm	mm			kg
0,37	0-1430	1,9	13,2	50	14	71 B5/B14	71 B5	9,4
0,75		3,7			19	80 B5/B14	80 B5	10

M₂ = Coppia Nominale; M_s = Coppia di spunto; n_{2min} = minima velocità stabile

K4 1,1-1,5 kW

Potenza	Speed Range	M ₂	M _s	n _{2min}	∅	Flangia entrata	Flangia uscita	Peso
kW	rpm	Nm	Nm	rpm	mm			kg
1,1	0-1430	5,5	42	50	24	90 B5/B14	90 B5	21
1,5		7,6						

M₂ = Coppia Nominale; M_s = Coppia di spunto; n_{2min} = minima velocità stabile

K5 2,2-3-4 kW

Potenza	Speed Range	M ₂	M _s	n _{2min}	∅	Flangia entrata	Flangia uscita	Peso
kW	rpm	Nm	Nm	rpm	mm			kg
2,2	0-1430	10,3	42	50	28	100/112 B5	100/112 B5	30
3		13,8						
4		17,9						

M₂ = Coppia Nominale; M_s = Coppia di spunto; n_{2min} = minima velocità stabile

DIMENSIONI

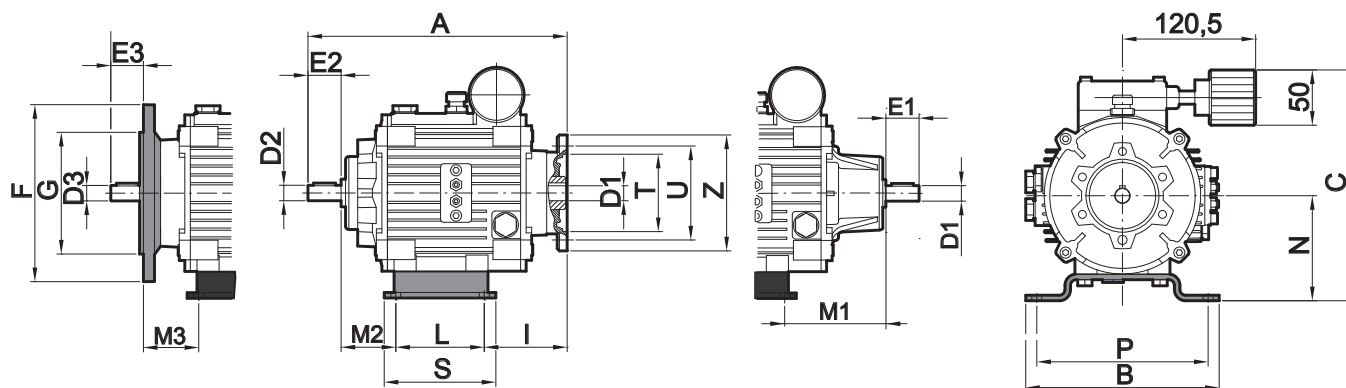

Piedi	A	B	C	D1	D2	D3	E1	E2	E3	F	G	I	L	M1	M2	M3	N	P	S	T		U		Z	
																				B5	B14	B5	B14	B5	B14
A2	234.5	165	197	14	14	14	30	30	30	160	110	94	68	110	43	43	83	145	90	110	70	130	85	160	130
11		175	209		19			19				40	40	200	130	75	80	91.5	50						
A4	246	192	216	19	19	19	40	40	40	200	130	77	80	91.5	50	50	102	170	111	130	80	165	100	200	120
12		187	224		22			40				40	100	59.5	62	62	110	165	132						

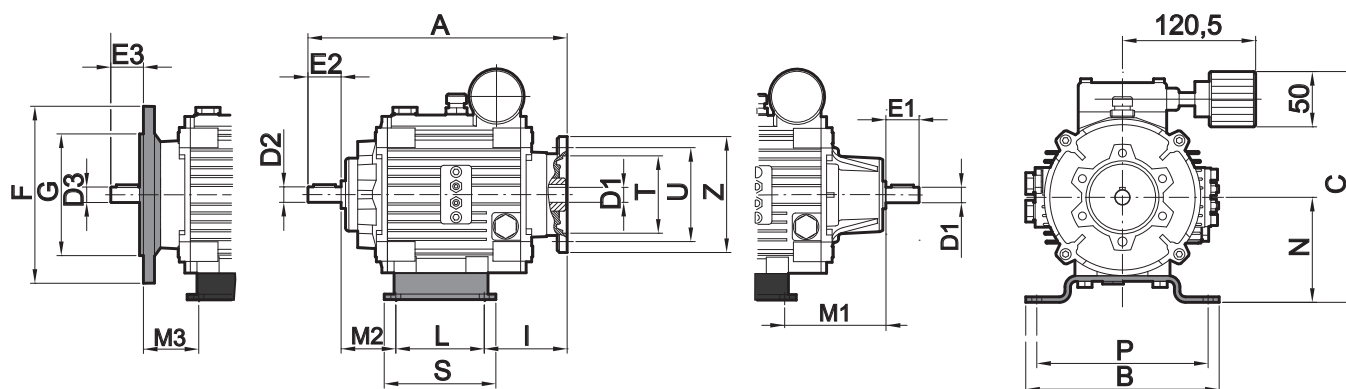

Piedi	A	B	C	D1	D2	D3	E1	E2	E3	F	G	I	L	M1	M2	M3	N	P	S	T		U		Z	
																				B5	B14	B5	B14	B5	B14
A8	317	232	250	24	24	24	50	50	50	200	130	114	90	120	65	65	105	208	118	130	95	165	115	200	140
13		262	285		71			123				77	75	75	140	230	152								

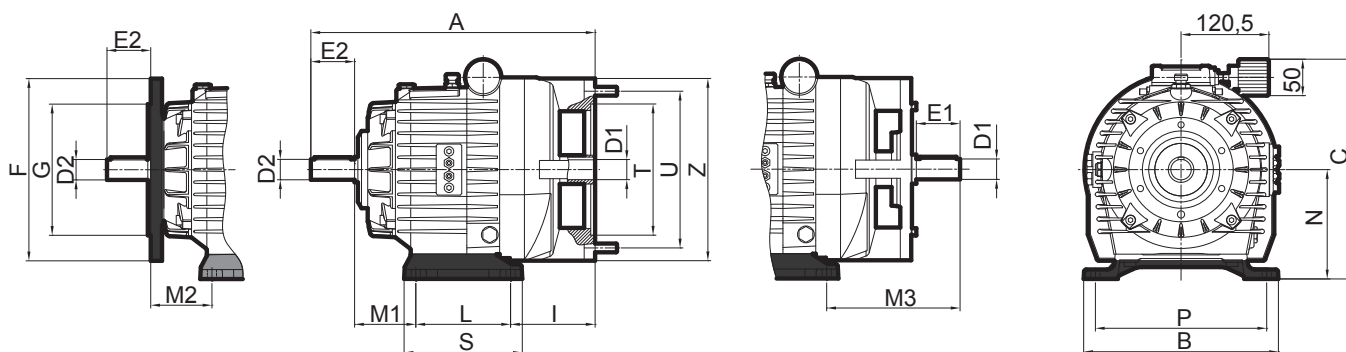

Piedi	A	B	C	D1	D2	E1	E2	F	G	I	L	M1	M2	M3	N	P	S	T	U	Z
	A10	390	272	281	28	28	60	60	250	180	153	100	76	76	220	130	240	134	180	215
A12	116		130	84							84	183	150	235	162					
14	267		301	116							130	84	84	183	150	235	162			

COMPATTO E MODULARE

CONTROLLO VELOCITA'
Ampia varietà di comandi

INDICATORE VELOCITA'
Disponibile

ENTRATA
Rotazione bidirezionale
Disponibili flange B5 e B14
Optional: doppio anello tenuta

CONTROLLO COPPIA
Regolabile di serie

PIEDINI
Removibili

USCITA
Bidirezionale
Disponibili Flange B5

ATEX
Gruppo II

B3-B6-B7 V5-V6
POSIZIONE MONTAGGIO
Universale

ALTRI PRODOTTI VAR-SPE



VARIATORI DI VELOCITA' 15 - 17B
2,2 - 22 kW



TRASMISSIONE IDROSTATICA P02-M10
0,37 - 5,5 kW



Forniture per l'industria gelmini s.r.l.
 Parma - 0521.993844 Fax 0521.291688
 Guidizzolo (MN) - 0376.847123 Fax 0376.840319
 www.fornituregelmini.it www.gelmini-shop.it
 info@fornituregelmini.it