

M3 / 65

Acquista ON-LINE su www.gelmini-shop.it



Forniture per l'industria gelmini s.r.l.
 Parma - 0521.993844 Fax 0521.291688
 Guidizzolo (MN) - 0376.847123 Fax 0376.840319
www.fornituregelmini.it www.gelmini-shop.it
info@fornituregelmini.it

Il motovibratore M3/65 rappresenta una esecuzione particolare derivata dai componenti interni della serie MVSI, nella quale la carcassa ha la scatola morsettiera dallo stesso lato dove si ha la base di fissaggio. L'M3/65 è stato concepito per minimizzare l'ingombro in altezza per il posizionamento in macchine vibranti con poco spazio e, tramite il suo fissaggio multiforo, per adattarsi a diversi interessi di foratura.

Caratteristiche tecniche

Alimentazione

Tensione trifase da 24V a 690V, a 50Hz o 60Hz oppure monofase 100-130V a 60Hz e 200-240V a 50Hz; frequenza variabile da 20 alla frequenza di targa, a coppia costante, con variatore di frequenza.

Polarità

2 poli standard.

Conformità alle Direttive Europee

Bassa Tensione 73/23/CE; Compatibilità Elettromagnetica 89/336/CE.

Norme di riferimento

EN 60034-1, EN 50081-1, EN 50081-2, EN 50082-1, EN 50082-2.

Funzionamento

Servizio continuo (S1) al massimo della forza centrifuga e della potenza elettrica dichiarate. Possibili anche servizi intermittenti in funzione del tipo di motovibratore e delle condizioni operative, per informazioni dettagliate rivolgersi all'assistenza tecnica.

Forza centrifuga

Fino a 88 kgf (863 N).

Protezione meccanica

IP 66 secondo IEC 529, EN 60529.

Protezione agli urti

IK 08 secondo IEC 68, EN 50102.

Classe d'isolamento

Classe F (155°C).

Tropicalizzazione

Standard con impregnazione sotto vuoto.

Temperatura ambiente

Da -30°C a +40°C, su richiesta per temperature maggiori e minori.

Protezione termica del motovibratore

A richiesta con termorivelatori a termistori PTC 130°C (DIN 44081-44082).

Fissaggio del motovibratore

In tutte le posizioni e quindi senza limitazione alcuna. La scatola morsettiera è posiziata sotto al motovibratore, dallo stesso lato della base di fissaggio. Prima di fissare il motovibratore è

pertanto necessario effettuare il collegamento elettrico alla rete di alimentazione.

Lubrificazione

Tutti i motovibratori sono lubrificati correttamente in fabbrica e non necessitano di alcuna ulteriore lubrificazione all'atto dell'utilizzo in condizioni operative normali (lubrificazione "FOR LIFE").

Scatola morsettiera

La scatola morsettiera è posiziata sotto al motovibratore, dallo stesso lato della base di fissaggio. Speciali pressafili sagomati consentono di fissare il cavo di alimentazione, proteggendolo dalle vibrazioni.

2 poli - 3000/3600 rpm

	Descrizione					Caratteristiche meccaniche						Caratteristiche elettriche							
	Codice	Tipo	GR	II2D Classe temp.	Ex	Momento statico* kgmm		Forza centrifuga				Peso kg		Potenza ass. max W		Corrente max A		Ia/In	
						50 Hz	60 Hz	50 Hz	60 Hz	50 Hz	60 Hz	50 Hz	60 Hz	50 Hz	60 Hz	400 V 50 Hz	460 V 60 Hz	50 Hz	60 Hz
trifase	600223	M3/65	00	•	120°C	6.11	6.11	62.0	88.0	0.608	0.863	4.10	4.10	120	120	0.27	0.23	3.43	3.90
monofase	600223	M3/65	00	•	120°C	6.11	6.11	62.0	88.0	0.608	0.863	4.10	4.10	110	110	0.56	1.52	2.24	2.24

* Momento dinamico = 2 x momento statico. Ia/In = rapporto fra corrente di avviamento e corrente max.

La serie M3/65 è conforme alle più recenti norme internazionali IEC ed EN per l'impiego in atmosfere di polveri potenzialmente esplosive. In particolare la serie M3/65 può essere utilizzata nelle zone 21 e 22.

Categoria: II 2 D

Grado di protezione: tD A21 IP66

Classe di temperatura: 120°C

Certificato CE: LCIE 05 ATEX 6163 X

Zone d'uso: 21, 22

Motore elettrico

Tipo asincrono trifase e monofase. Avvolgimento isolato tramite incapsulaggio sottovuoto. Il rotore è di tipo pressofuso in alluminio (gabbia di scoiattolo).

Carcassa

In lega di alluminio ad alta resistenza, con trattamento superficiale di sabbiatura.

Flangia portacuscinetto

Realizzata in ghisa. La geometria del progetto è stata studiata e realizzata per trasmettere il carico alla carcassa in modo uniforme.

Albero motore

In lega di acciaio trattato (Bonifica isoterma) resistente alle alte sollecitazioni.

Masse eccentriche

Di tipo a lamelle, consentono una regolazione a gradini tramite variazione del numero di masse montate.

Coperchi masse

In acciaio zincato.

Certificazioni



Norma CAN/CSA - C22.2, N. 100-95, Certificato n° LR 100948 Classe 4211 01 - Motori e generatori



Protezione meccanica IP66 (EN 60529), protezione contro gli impatti IK08 (EN 50102)



II 2 D, tD A21 IP66 IEC/EN 61241-0, IEC/EN 61241-1 Certificato n. LCIE 05 ATEX 6163X



Certificato GOST-R per tutti i modelli di motovibratore: 12.1.003, 12.1.012, GOST R IEC 60204-1.



Conformità con le Direttive Comunitarie applicabili.

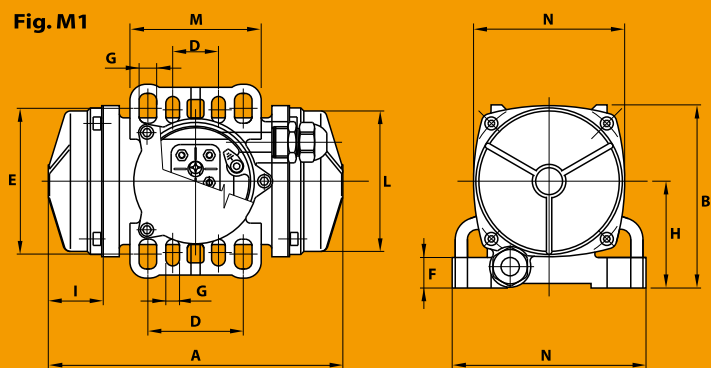

Caratteristiche dimensionali (mm)

Tipo	Fig.	A	B	C	Multiforo		Fori		F	H	I	L	M	N	Condensatore (µF)		Pressacavo
					D	E	øG	N°							220 V 50 Hz	115 V 60 Hz	
M3/65	M1	193	120	127	30	85	9	4	20	70	36	96	86	99	-	-	M20x1,5
					60	100											
					65	85											
					62	106											
M3/65	M1	193	120	127	30	85	9	4	20	70	36	96	86	99	10	28	M20x1,5
					60	100											
					65	85											
					62	106											