

CANNONE IONIZZANTE (ION AIR CANNON) ISTRUZIONI D'USO E MANUTENZIONE

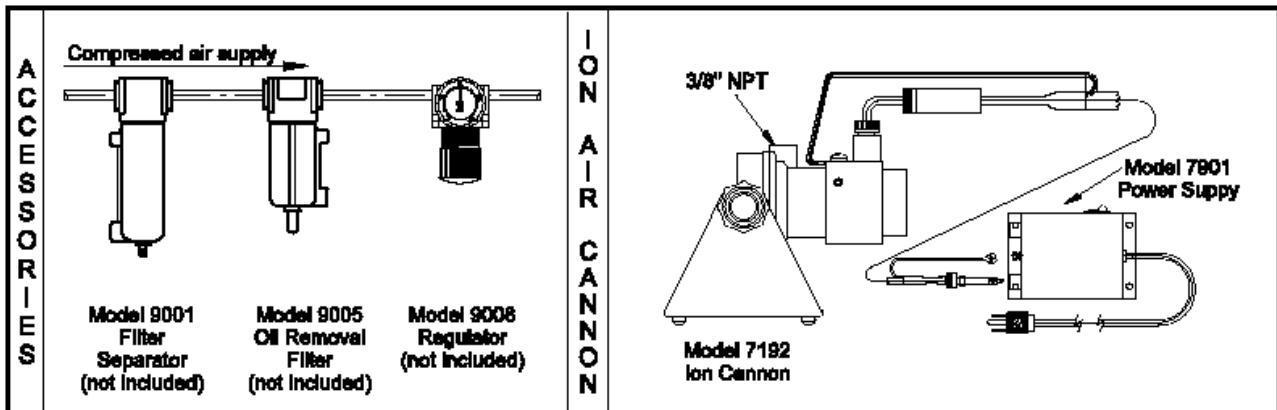

DIMENSIONI LINEA ARIA COMPRESSA

La linea dell'aria compressa deve essere di dimensioni adeguate ad evitare cadute di pressione. Consigliamo di utilizzare un tubo con passaggio 8 mm per lunghezze fino a 7 metri e 10 mm per lunghezze fino a 15 metri. Se utilizzate un tubo a spirale, il passaggio deve essere almeno 12 mm. Non utilizzare raccordi rapidi con passaggio ridotto altrimenti il rendimento del raffreddatore sarà penalizzato.

ARIA COMPRESSA

Il dispositivo è progettato per funzionare con aria compressa da 0.3 a 6.9 BAR. Consigliamo l'uso di un filtro anticondensa da 10 micron di portata adeguata, in questo modo il raffreddatore può funzionare per molto tempo senza richiedere manutenzione. Per eliminare l'eventuale olio contenuto nell'aria compressa, utilizzare un filtro antiolio che dovrà essere installato dopo il filtro anticondensa ed entrambi devono essere installati a non più di 4 metri dal dispositivo.

UTILIZZO

Collegare all'alimentatore il terminale di messa a terra ed il connettore nero dello ionizzatore. Nelle installazioni permanenti è consigliato isolare ulteriormente il cavo dello ionizzatore facendolo passare in guaina di materiale plastico isolante. Posizionare lo ionizzatore subito dopo il punto dove il materiale si carica elettrostaticamente. Dopo lo ionizzatore se il materiale durante il suo tragitto è soggetto a ulteriori sfregamenti si ricaricherà nuovamente, in questo caso sarà necessario un'ulteriore installazione di ionizzatori.

Lo ionizzatore è da posizionare in modo che il flusso d'aria deve colpire il materiale da scaricare, l'aria in questo modo trasporterà gli ioni che scaricheranno la carica dalla superficie del materiale. ION AIR CANNON è ideale per scaricare superfici di medie dimensioni. Se la carica elettrostatica è molto elevata oppure il materiale scorre sotto lo ionizzatore molto velocemente sarà necessaria una ulteriore installazione di ionizzatori a valle o a monte di quella precedentemente installata.

ALIMENTAZIONE ELETTRICA

Gli alimentatori 7901 devono essere alimentati a 115 Volt 50/60 Hz (cavo verde messa a terra)

Gli alimentatori 7907 devono essere alimentati a 230 Volt 50/60 Hz (cavo verde messa a terra)

Gli alimentatori 7907REG (versione regolabile) sono predisposti per lavorare con tensioni di 230 Volt 50/60 Hz (per le istruzioni vedere lo specifico foglio)

Per il corretto funzionamento gli ION AIR JET e l'ALIMENTATORE devono essere collegati a terra, se non sono collegati a terra producono scariche elettriche e non funzionano correttamente.

GUASTI E MANUTENZIONE

Verificare la spia di tensione presente sugli alimentatori, sul modello 7907REG verificare il fusibile, se è bruciato probabilmente gli ionizzatori sono troppo sporchi e scaricano a massa, sostituirlo con fusibile di pari potenza.

Il miglior modo per verificare se il dispositivo funziona è utilizzare il misuratore STATIC METER che misura la carica elettrostatica senza toccare la superficie, la procedura è la seguente: misurare la carica elettrostatica sulla superficie con lo ionizzatore spento, misurare nuovamente la carica elettrostatica con lo ionizzatore acceso, se la cifra riportata sul display dopo la misurazione è vicina allo zero il dispositivo funziona correttamente. Se invece è presente una carica elettrostatica probabilmente il dispositivo è da pulire o posizionato in maniera non corretta.

PULIZIA

Spegnere l'alimentatore prima di effettuare la manutenzione.

Il dispositivo è composto da 2 unità, il generatore di ioni e l'amplificatore d'aria.

E' importantissimo che lo ionizzatore sia sempre pulito, questo consente il massimo rendimento.

Pulire ogni giorno il generatore di ioni specialmente se lavora in ambienti polverosi, per lo scopo è ideale piccolo pennello.

Pulire l'amplificatore d'aria quando il flusso d'aria in uscita diminuisce, per effettuare la pulizia smontare l'amplificatore che è composto da 2 pezzi avvitati uno nell'altro, tra le 2 parti è inserito il rasamento da 0,08 mm che è da riposizionare nel suo alloggiamento.

LO ION AIR CANNON E L'ALIMENTATORE AD ALTA TENSIONE NON DEVONO ESSERE UTILIZZATI IN AMBIENTI ESPLOSIVI O CON GAS O MATERIALI FACILMENTE INFIAMMABILI

NON LAVARE O UTILIZZARE LIQUIDI PER PULIRE GLI IONIZZATORI, I RESIDUI DI TALI SOSTANZE POSSONO ESSERE CONDUTTIVE E COMPROMETTERE IL CORRETTO FUNZIONAMENTO DEI DISPOSITIVI ANCHE DOPO L'ASCIUGATURA.



EXAIR Super Ion Air Knife is UL
Component Recognized to U.S. and Canadian
safety standards.



Power supplies are UL Listed to U.S. and
Canadian safety standards. There are no
user serviceable parts inside.