

PULITORE CIRCOLARE PER FINESTRE CNC (AIR DISK) ISTRUZIONI D'USO E MANUTENZIONE

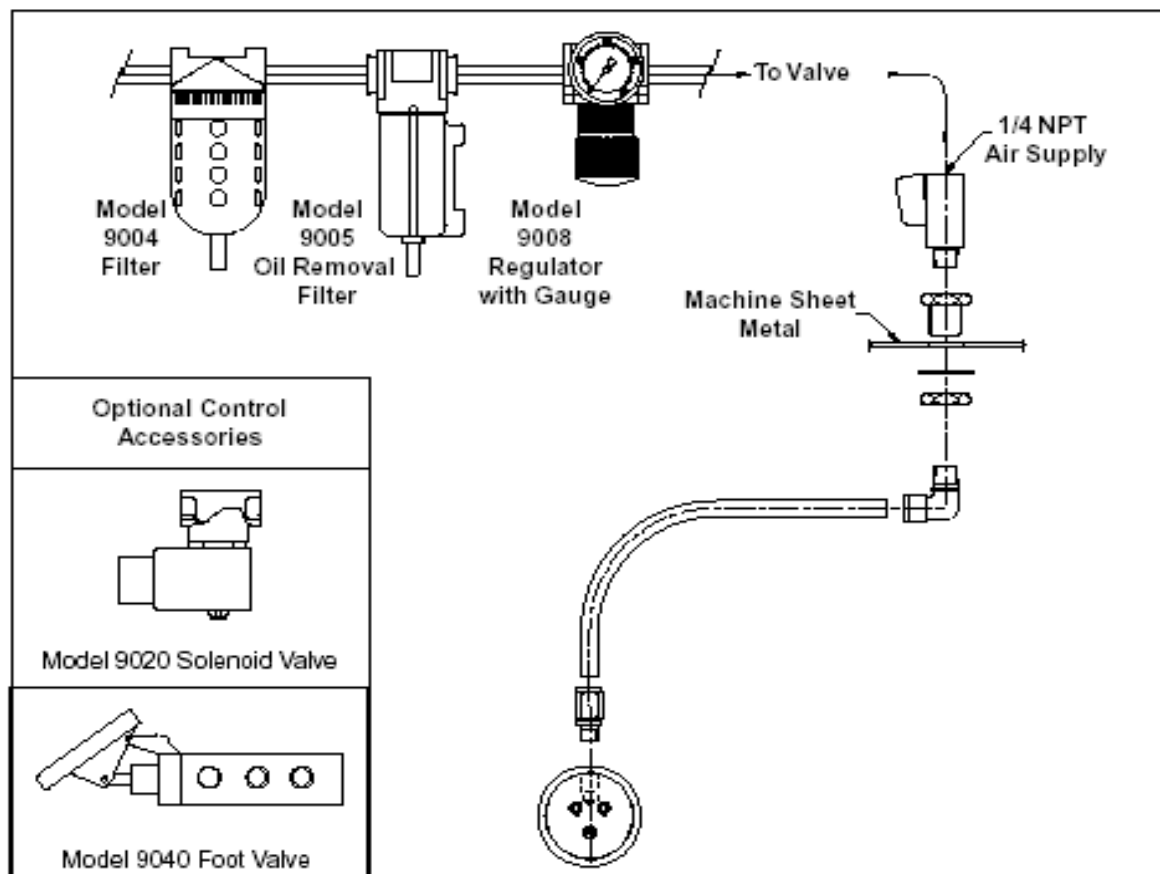

DIMENSIONI LINEA ARIA COMPRESSA

La linea dell'aria compressa deve essere di dimensioni adeguate ad evitare cadute di pressione. Consigliamo di utilizzare un tubo con passaggio 8 mm per lunghezze fino a 3 metri, 10 mm per lunghezze fino a 7 metri e 12 mm per lunghezze fino a 15 metri. Se utilizzate un tubo a spirale, il passaggio deve essere almeno 12 mm. Non utilizzare raccordi rapidi con passaggio ridotto altrimenti il rendimento del dispositivo sarà penalizzato.

ARIA COMPRESSA

I pulitori per finestre CNC Exair sono progettati per funzionare con aria compressa alla pressione massima di 6,9 BAR. E' consigliato l'uso di un filtro anticondensa da 10 micron di portata adeguata. Per eliminare l'eventuale olio contenuto nell'aria compressa, utilizzare un filtro antiolio che dovrà essere installato dopo il filtro anticondensa ed entrambi devono essere installati a non più di 4 metri dal dispositivo.

DIMENSIONI AIR DISK

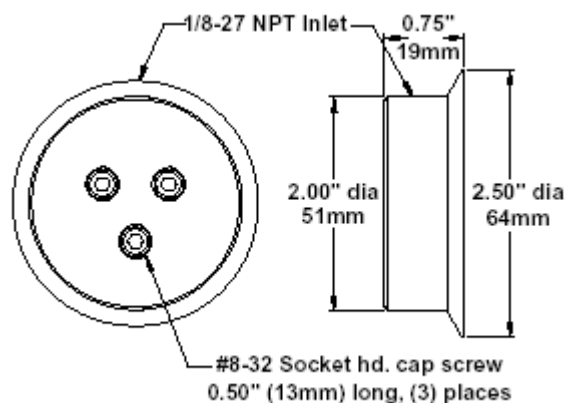

INSTALLAZIONE

Pulire e sgrassare il vetro della macchina utensile, per avere i migliori risultati posizionare il dispositivo al centro della finestra con il foro di alimentazione verso l'alto.

Prevedere un passaggio per il tubo di alimentazione del dispositivo, nei kit di pulitori sono inclusi anche raccordi ed accessori che possono facilitare questa operazione.

SERIE DI SPESSORI (optional)

Il dispositivo è fornito con il rasamento da 0,04 mm, per aumentare le prestazioni è possibile sostituire il rasamento originale con uno di spessore maggiore, in questo modo è possibile incrementare considerevolmente le prestazioni, il codice della serie di 2 rasamenti optional è 6300. Non installare più rasamenti sovrapposti.

GUASTI

Se il rendimento è scarso verificare la pressione di alimentazione durante il funzionamento, è necessario inserire sulla linea di alimentazione un manometro, in prossimità dell' AIR DISK. Se la pressione indicata non è la stessa della linea d'aria compressa è presente una strozzatura oppure la linea è sottodimensionata.

PULIZIA E MANUTENZIONE

Se il rendimento diminuisce è possibile che ci sia sporcizia all'interno del dispositivo.

L' AIR DISK è composto da 2 parti tra le quali è posizionato il rasamento, svitare le 3 viti a brugola, separare le 2 parti, pulirle e rimontare collocando il rasamento nella sua sede.