

# ART. A593

## LEVA A SCATTO IN ZAMA CON PERNO FILETTATO

**MATERIALE:**

Corpo leva in zama pressofusa (lega di zinco, alluminio, rame).

**SUPERFICIE:**

Liscia. Verniciata a polveri epossidiche.

**COLORI:**

Nero lucido (RAL 9005 cod. 01).  
 Nero opaco (RAL 9005 cod. 20).  
 Arancio (RAL 2004 cod. 02).  
 Rosso (RAL 3000 cod. 16).  
 Grigio metallizzato (RAL 9006 cod. 83).  
 Grigio (RAL 7031 cod. 80).  
 Blu (RAL 5015 cod. 07).

**INSERTO:**

Boccola con perno filettato in acciaio brunito.

**VITE FISSAGGIO:**

Vite in acciaio brunito con testa con esagono incassato.

**MOLLA:**

Molla in acciaio zincato.

**RICHIESTE SPECIALI:**

- Su richiesta e per quantità gli inserti possono essere forniti con lunghezze a richiesta.

**Attenzione:** per lunghezze fuori standard, l'inserto con il perno filettato viene fornito zincato.

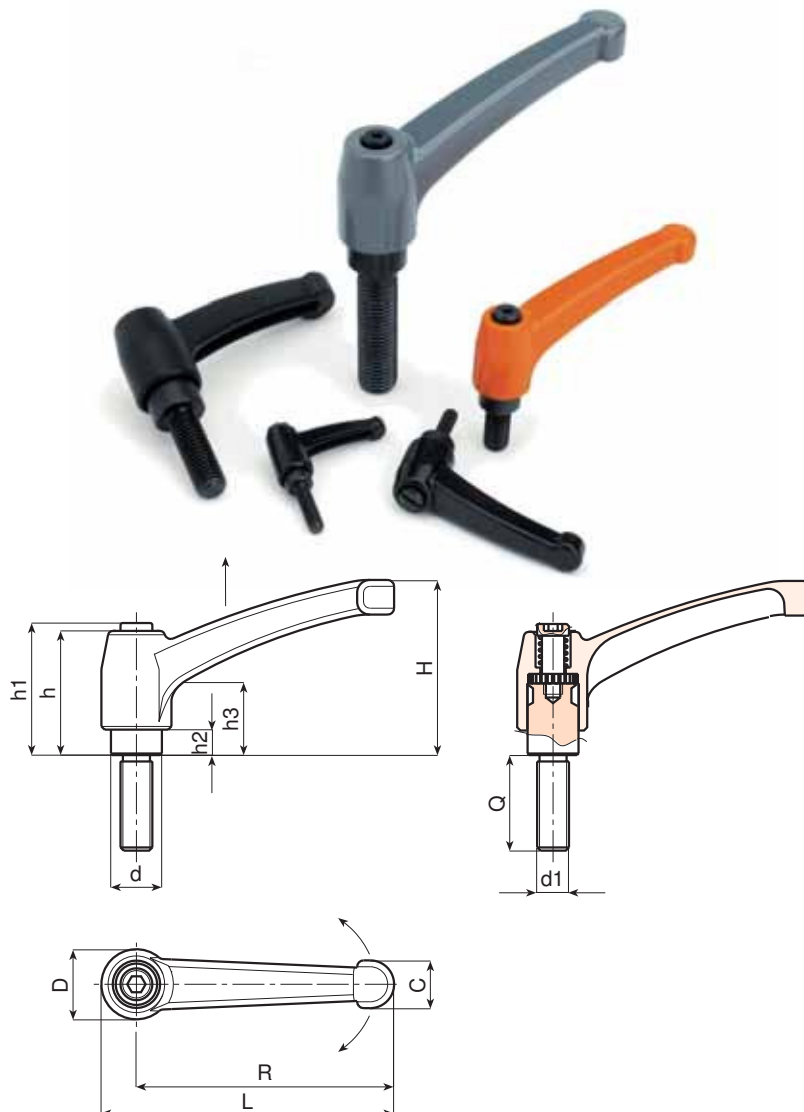

Art.	L	R	H	D	d	c	h	h1	h2	h3	d1	Q	LM	Peso (gr)
A593043.TM04X..01	50	43	30	14	10	9	26	30	5	14	M04	16-20-25-30	70	30-30-31-31
A593043.TM05X..01	50	43	30	14	10	9	26	30	5	14	M05	16-20-25-30-40	70	31-32-33-34-35
A593043.TM06X..01	50	43	30	14	10	9	26	30	5	14	M06	16-20-25-30-40-50	70	31-32-33-34-35-36
A593043.TM08X..01	50	43	30	14	10	9	26	30	5	14	M08	25-40-50	80	38-43-46
A593065.TM06X..01	75	65	45	19	14	13	32	34	7	14	M06	16-20-25-30-40-50	80	79-82-83-84-86-88
A593065.TM08X..01	75	65	45	19	14	13	32	34	7	14	M08	16-20-25-30-35-40-45-50-60	80	82-83-84-86-88-89-90-92-95
A593065.TM10X..01	75	65	45	19	14	13	32	34	7	14	M10	20-25-30-35-40-45-50-60	80	89-91-94-97-99-101-104-109
A593080.TM08X..01	91	80	57	22	16	16	40	42	8	16	M08	20-25-30-35-40-45-50-60	80	142-144-145-147-148-150-151-154
A593080.TM10X..01	91	80	57	22	16	16	40	42	8	16	M10	20-25-30-35-40-45-50-60	80	146-148-151-153-156-159-161-166
A593080.TM12X..01	91	80	57	22	16	16	40	42	8	16	M12	20-25-30-35-40-50-60	80	150-154-157-160-164-171-178
A593094.TM12X..01	107	94	65	26	20	17,5	47	50	10,5	19	M12	20-25-30-35-40-50-60	80	229-232-236-240-243-250-257
A593094.TM14X..01	107	94	65	26	20	17,5	47	50	10,5	19	M14	30-35-40-50-60	80	240-245-250-260-270
A593094.TM16X..01	107	94	65	26	20	17,5	47	50	10,5	19	M16	30-40-50-60	80	254-266-278-290
A593108.TM12X..01	123	108	75	30	23	20	54	56	12	23	M12	25-50	80	330-347
A593108.TM14X..01	123	108	75	30	23	20	54	56	12	23	M14	20-30-40-50-60	80	340-350-360-370-380
A593108.TM16X..01	123	108	75	30	23	20	54	56	12	23	M16	20-30-40-50-60	80	328-342-356-370-384
A593108.TM18X..01	123	108	75	30	23	20	54	56	12	23	M18	20-30-40-50-60	80	360-380-400-420

LM = Lunghezza Massima Stampabile

Nei due punti ... del codice inserire lunghezza perno